



كراسة الشروط ومواصفات الفنية  
بخصوص: المناقصة العامة  
لعملية: هدم وإعادة وإعادة انشاء جزء  
من سور الأستاذ الجامعي خلف المدرجات

جلسة ٢٠٢٢ / ٢٠٢٢

لجنس

\* يتم ختم كراسة الشروط بختم الشركة وإعادتها في الظروف الفني مرة اخرى ولا يعتد

بالكراسات الغير معتمدة \*



## كراسة الشروط والمواصفات بخصوص المناقصة العامة لعملية / هدم وإعادة إنشاء جزء من سور الأستاذ الجامعى خلف المدرجات جلسة / / 2022

### أولاً - الشروط العامة

- 1) يجب على مقدمى العطاءات معاينة الموقع على الطبيعة وأنه يقبل جميع الشروط.
- 2) المقايسة التقديرية والتصميمات الهندسية للأعمال موضوع المناقصة المعدة قبل الإدارة العامة للشئون الهندسية.
- 3) على مقدمى العطاءات ختم كراسة الشروط بختم الشركة واعادتها فى المظروف الفنى مرة أخرى وهذا يعتبر موافقة من الشركة على جميع الشروط الموجودة بالكراسة.
- 4) يحظر على العاملين بالجهات التى تسرى عليها احكام القانون رقم 182 لسنة 2018 التقدم بالذات أو الواسطة بعطاءات أو عروض لهذه المناقصة كما لايجوز تكليفهم بالقيام بأعمال خاصة بالمناقصة أو الشراء منهم.
- 5) تسرى احكام القانون رقم (182) لسنة 2018م باصدار قانون تنظيم التعاقدات التى تبرمها الجهات العامة والقانون رقم (5) لسنة 2015م بشأن تفصيل المنتجات انصاعية المصرية فى العقود الحكومية ولانحته التنفيذية على كراسة الشروط والمواصفات والعقد المبرم.
- 6) يلتزم مقدم العطاء بتقديم انشاهه الدالة على أستيقاء نسبة المكون الصناعى المصرى الصادرة من اتحاد الصناعات المصرية والمعتمدة من الهيئة العامة للتتمية والصناعية عند تقديم عطائه، وتكون ضمن المستندات الواجب ارفاقها بالمظروف المالى (( التزام على الشركات الحاصلة على تلك الشهادة )) (مادة (7) من اللائحة التنفيذية للقانون رقم (5) لسنة 2015))
- 7) يتم اعفاء المنشآت الصغيرة والمتناهية الصغر من نصف التأمين الابتدائى ومن نصف التأمين النهائى اذا كان المنتج الصناعى محل التعاقد مستوفيا لنسبة المكون الصناعى المصرى وترد القيمة المشار اليها عند تقديم تلك الشهادة . (مادة رقم (7) من القانون رقم (5) لسنة 2015))
- 8) التزام مقدمى العروض بالتسجيل على بوابة التعاقدات العامة (مادة رقم (85) من القانون رقم 182 لسنة 2018م))
- 9) الالتزام التام بقرار رئيس مجلس الوزراء رقم 122 لسنة 2015 م الذى يتضمن عدم الشراء من المنتج المستورد فى حالة وجود بديل محلى ، وعلا ان يتم الرجوع فى هذا الشأن لكل من هيئة التنمية الصناعية وهيئة المواصفات والجودة ووزارة الدولة للإنتاج الحربى للوقوف على مدى توافق الصنف مع المنتج المحلى من عدمه.
- 10) التعهد كتابياً بإبلاغ مركز التقنية بالجامعة بأى أعمال مدنية قبل البدء فى التنفيذ حفاظاً على سلامة شبكة معلومات الجامعة.
- 6) على المقاول تقديم رسومات as built drawings (رسومات تفصيلية لماتم تنفيذها على الطبيعة ) والا سيتم خصم 5% .

### ثانياً - شروط تقديم العطاءات

- 1) تقدم العطاءات باسم السيد الأستاذ / أمين عام الجامعة - داخل مظروفين أحدهما فنى وآخر مالى موقعة من أصحابها على نموذج العطاء .
- 2) يجب أن يثبت على مظروفي العطاء الفنى والمالى نوعية من الخارج على ان يوضع المظروفين داخل مظروف مغلق بطريقة محكمة - ويكتب عليه السيد الأستاذ ( أمين عام الجامعة - الإدارة العامة للمشتريات والمخازن ) .
- 3) يجب أن يحتوى المظروف الفنى على تأمين ابتدائى قدره 5600 جنيه ( فقط خمسة الاف وستمانه جنيه لا غير) يسدد نقداً أو بخطاب ضمان ابتدائى بنكى صادر من أحد البنوك المصرية المعتمدة - غير مشروط وفي الحدود المصرح بها - على أن يكون الخطاب سارى لمدة أربعة أشهر تبدأ من تاريخ فتح المظاريف الفنية - على أن يزداد التأمين الابتدائى إلى نسبة 5% عند الرسو كتأمين نهائى .
- 4) فترة سريان العطاء ثلاثة شهور تبدأ من تاريخ فتح المظاريف الفنية.
- 5) كما يجب أن يرفق بالمظروف الفنى :
  - i. اصل شهادة بيانات موقته صادرة من الإتحاد المصرى لمقاولى التشييد والبناء - سارية .
  - ii. صورة من البطاقة الضريبية.
  - iii. آخر إقرار ضريبي.
  - iv. صورة من السجل التجارى .
  - v. صورة من التسجيل بالضريبة على القيمة المضافة.
  - vi. صورة من سابقة اعمال مماثلة لهذه العملية ومعتمدة من من جهة حكومية أو قطاع حكومى .
  - vii. عند تقديم عطاء من منشأة تجارية لأكثر من شخص واحد فيجب أن ترافقه صورة من عقد المشاركة والنظام الاساسى للشركة ومن له حق التوقيع .



- viii. أقرار بمعاينة الموقع معاينة نافية للجهاة .  
ix. البرنامج الزمني للتنفيذ ومدته.  
(6) تحدد يوم الموافق / / 2021 م الساعة الثانية عشر ظهرا موعدا لجلسة فتح المظاريف الفنية بمقر

### ثالثا - الشروط المالية

- 1) يجب أن يحتوى المظروف المالى على قوائم الأسعار وطريقة السداد على أن تكون الأسعار شاملة القيمة المضافة.
- 2) على مقدمى العطاءات مراعاة مايلى في اعدادة لقائمة الأسعار ( جدول الفئات ) التى يتم وضعها داخل المظروف المالى .
  - i. تكتب أسعار العطاء بالجاف رقما وحروفا باللغة العربية ويكون سعر الوحدة في كل صنف ماهو مدون بجدول الفئات عددا أو وزنا أو غير ذلك دون تغير أو تعديل في الوحدة - ويجب أن تكون قائمة الأسعار مؤرخة وموقعة من مقدم العطاء.
  - ii. لا يجوز لمقدم العطاء شطب أى بند من بنوده أو من المواصفات الفنية أو إجراء تعديل فيه مهما كان نوعه .
  - iii. لا يجوز الكشط أو المحو في جدول الفئات - وكل تصحيح في الأسعار أو غيرها يجب إعادة كتابته رقما وحروفا والتوقيع .
  - iv. إذا رغب مقدم العطاء في إبداء أية ملاحظات خاصة بالنواحي الفنية فنتبث في كتاب مستقل يتضمن المظروف الفنى .
  - v. لا يلتفت إلى أى إدعاء من صاحب العطاء لحصول خطأ في عطائه إذا قدم بعد فتح المظاريف الفنية .
  - vi. إذا سكت مقدم العطاء عن تحديد سعر البند - للجهه الحق أن توضع للبند الذى سكت مقدم العطاء عن تحديد فنتة - أعلى فنة لهذا البند في العطاءات المقبولة وذلك للمقارنة بينة وبين سائر العطاءات فإذا أرسيت عليه المناقصة فيعتبر إنة إرتضى المحاسبة على اساس أقل فنة لهذا البند في العطاءات المقبولة ودون أن يكون له حق المنازعة في ذلك .
  - vii. لايعتد لاي عطاء أو تعديل فيه يرد بعد الميعاد المذكور ولايسرى ذلك على أى تعديل لصالح الجهه الاداريه يقدم من صاحب اقل العطاءات المطابقه للشروط والمواصفات طالما انه لا يؤثر على اولوية العطاء.

### رابعا : صرف المستخلصات

- 1) يتم صرف المستخلصات طبقا لنصوص وأحكام القانون 182 لسنة 2018 م بشأن المناقصات والمزايدات ولائحة التنفيذية وتعديلاته ....
- 2) على مقدمى العطاءات تقديم برنامج زمنى للاعمال فى حدود المده المحدده بكراسة الشروط .
- 3) على المقاول تقديم مستخلص شهري عن الاعمال التى تم تنفيذها .

### خامسا : شروط الاشراف الهندسى ومدة التنفيذ

- 1) الاشراف الهندسى على المشروع / من قبل الاداره العامه للشئون الهندسيه بجامعة الزقازيق .
- 2) الشركة مسؤولة مسؤولة كاملة (مدنيا -أو جنائيا ) عن اى اضرار أو خسائر ناجمة أثناء التنفيذ.
- 3) تلتزم الشركة التى سوف يرسو عليها العطاء بتواجد مهندس نقابى متخصص للاشراف على الاعمال المطلوبة يوميا ، وفى حالة تغيبه سيتم خصم مبلغ منتان جنية عن كل يوم غياب من مستحقات الشركة .
- 4) مدة تنفيذ العملية : ( ثلاثة اشهر ) . تبدأ من تاريخ إستلام الموقع خالى من الموانع .

### سادسا : الشكاوى والمخالفات

- 1) لا يجوز تجزئة العطاء بين أكثر من مقاول والعطاء وحدة واحدة لا تتجزأ .
- 2) في حالة إخلال الجهة بإحكام قانون تنظيم المناقصات والمزايدات الصادر بالقانون رقم 182 لسنة 2018 ولائحة التنفيذية يحق لصاحب الشأن التقدم بشكوة الى مكتب التعاقدات الحكومية للنظر والبث في الشكوى وتسوية الخلافات ويكون تقديم الشكوى للمكتب المذكور وفقا للمواعيد التالية .

الحالة	المدة المسموح بها
شكاوى متعلقة بإجراءات الطرح وكراسة الشروط	قبل الموعد المحدد لفتح المظاريف الفنية بيومى عمل على الأقل
شكاوى متعلقة بالبث الفنى	قبل الموعد المحدد لجلسة فتح المظاريف المالية بيومى عمل على الأقل
شكاوى متعلقة بالبث المالى	قبل الموعد المحدد للتعاقد بيومى عمل على الأقل



يتم تقديمها بعد يومى عمل على الأكثر من صدور القرار الذى يتضرر  
منة الشاكي

شكاوى متعلقة بدخول إجراءات التعاقد حيز التنفيذ

❖ تخضع هذه المناقصة لنصوص وأحكام القانون 182 لسنة 2018 بشأن تنظيم التعاقدات التى  
تبرمها الجهات العامة ولائحته التنفيذية الصادرة بقرار وزير المالية رقم 692 لسنة 2019.

يعتمد

المدير العام



## المقايسة التقديرية

بخصوص: المناقصة العامه

لعملية: هدم وإعادة وإعادة انشاء جزء من سور

الاستاد الجامعي خلف المدرجات

جلسة / / 2022

\* يتم ختم المقايسة التقديرية بختم الشركة وإعادتها في المظروف المالى مرة اخرى ولايعتد

بالكراسات الغير معتمدة \*



مقاييس تقديرية لمشروع : هدم وإعادة إنشاء جزء من سور الاستاد الجامعي خلف المدرجات

يتم اعتماد جميع العينات من قبل الإدارة العامة للشئون الهندسية

الرقم	بيان الأعمال	الوحدة	الكمية	السعر	الإجمالي
١	<p><b>بالمتر الطولي :</b> هدم وإعادة إنشاء سور من الخرسانة المسلحة والمباني بالجهة الغربية للاستاد الرياضي والسور يشمل الأعمال الآتية : ١ - إخلاء المكان من نبات الجهنمية الملاصق للسور مع نقل المخلفات . ٢ - فك أسوار الحديدية الموجود أعلى المباني وتشوينه في مكان آمن . ٣ - هدم أعمال المباني والخرسانات المسلحة بما في ذلك الطابقات والأعمدة والتمديدات والأساسات ورفع المخلفات ونقلها إلى المقالب العمومية مع المحافظة على المرافق والممتلكات الخاصة . ٤ - استبدال وتطهير الحفر من آثار الهدم والردش مع الدمك الجيد والحقن بالأسمنت والمواد الإيبوكسية إذا لزم الأمر . ٥ - صب فرشاة الخرسانة العادية أسفل الحائط الساند بسمك ٣٠ سم . ٦ - صب القاعدة الشريطية لحائط الساند باستخدام خرسانة بمحتوى أسمنت ٤٠٠ كجم / م<sup>٣</sup> ويتم استخدام أسمنت مقاوم للأملاح والكبريتات ( إذا لزم الأمر ) وبالتسليح الموضح في الرسومات وحسب تعليمات امهندس المشرف . ٧ - صب الخرسانة المسلحة لحائط الساند والكورنيشة العلوية مع وضع أشاير في أماكن الأعمدة بطول ظاهر لا يقل عن ٨٠ سم . ٨ - عزل جميع الخرسانات المسلحة الواقعة تحت سطح الأرض أو الملاصقة للتربة بوجهين من البيتومين الساخن . ٩ - الردم حول الحائط الساند مع الدمك الجيد . ٧ - صب الأعمدة الخرسانية بالارتفاع المطلوب حسب الوضع على الطبيعة والأجزاء المجاورة . ١٠ - بناء الجدار المباني من الطوب الطفلي المخرم بسمك ٢٥ سم . ١١ - صب الطيابة المسلحة أعلى السور مع عمل أشاير ربط قطر ١٦ مم لربط السور الحديدي بإحكام . ١٢ - إعادة تركيب أسوار الحديدية الذي سبق فكه في بداية العمل مع الصنفرة والتجليخ وإصلاح أي عيوب أو تعرجات تظهر . ١٣ - أعمال بياض الطرطشة بالماكنة بطنانة أسمنتية ١,٥ سم وضهارة ٠,٥ سم بالنون المطلوب من الخارج والدهان بالأديكون من الداخل وكل ما يلزم .</p>	م ط	٢٥		
٢	<p>م ط ترميم السور القديم وعمل بياض طرطشة ودهان الجزء المعدني</p> <p>م ط ترميم الأجزاء المتهالكة من بياض السور القديم وإصلاح الشروخ في المباني ون وجدت وعمل بياض طرطشة بالماكنة باللون المطلوب مع دهان الجزء المعدني باللاكه باللون المطلوب وعمل كل ما يلزم من صنفرة واستبدال أي أجزاء معدنية تالفة أو ناقصة من الأسياخ أو الحرايبي .</p>	م ط	٣٥		

المدير العام

ع.المراتب

مدير الإدارة

ع.المراتب

مهندس

ع.المراتب

احمد حامد

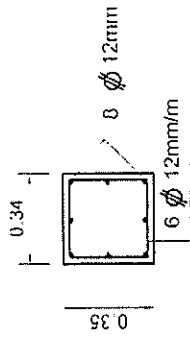

قطاع عرضي في العمود عند الفاصل

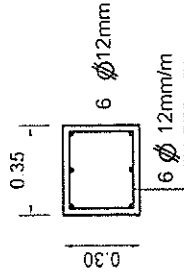

قطاع عرضي في الطابانة التسليح

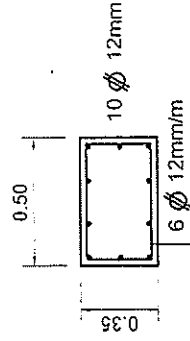

قطاع عرضي في العمود المتكرر

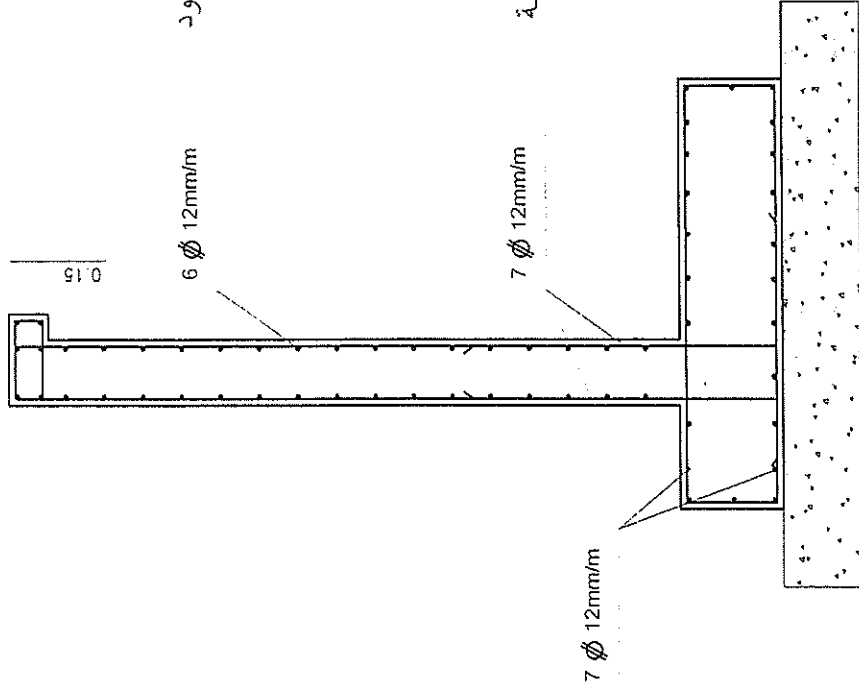

قطاع عرضي في السور  
تسليح الحائط الساند

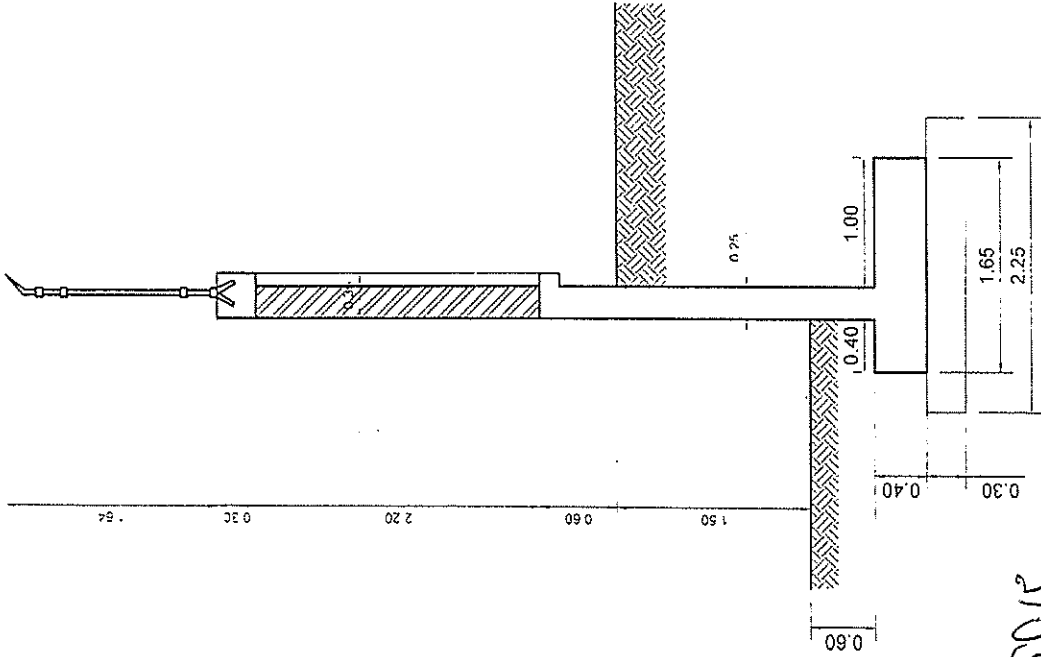

قطاع عرضي في السور  
الأميلاد و التفاصيل

Handwritten signature and stamp.

01/11/2014

01/11/2014

